

emmegi®

STAND BY SYSTEM



emmegi[®]

STAND BY
SYSTEM

Favaretto&Partners Design Studio



2

Cambia l'approccio al lavoro, cambiano i luoghi, le situazioni e le relazioni umane, così nasce nel 2013 la collezione Stand-by divano/divano componibile.

Oggi prende vita la collezione completa, più social e up to day in un perfetto stile 3.0.

Il connubio di stili e progettualità "freschezza e rigidità progettuale" ci hanno permesso di realizzare: poltroncine con struttura metallica e in legno, panchette, pouf, tutto per un approccio più friendly. Tavoli, mensole e accessori per l'ufficio del futuro.

Professions, espaces, situations et relations personnelle sont en constante évolution et demandent une approche toujours différente. C'est sur la base de ce principe qu'est née, en 2013, la collection de canapés Stand-By. Aujourd'hui, nous proposons une collection complète, plus sociale et plus actuelle, dans un style 3.0 parfait. De la combinaison entre style et un "design frais et original", ont été conçues nos modèles de fauteuils réalisés avec un bâti en bois ou en acier, de bancs et de poufs, pour une approche plus friendly. Tables, étagères et accessoires pour le bureau du futur.

Arbeit, Orte, Situationen und menschliche Beziehungen befinden sich in ständigem Wandel und erfordern eine neue Herangehensweise, darum entstand 2013 die modulare Sofa-Kollektion Stand-By. Heute erwacht die komplette Kollektion zu neuem Leben, sozialer und up-to-date, in einem perfekten 3.0-Stil. Durch die Verbindung von "Stil und frischen und ausgefallenen Designakzenten" gestalten wir Lehnstühle mit Metall- oder Holzrahmen, Bänke und Sitzkissen - für ein freundlicheres Konzept. Tische, Regale und Zubehör für die Büroumgebung der Zukunft.

El trabajo, los lugares, las situaciones y las relaciones humanas están en constante cambio que requiere un enfoque diferente, por eso se creó la colección de sofás modulares Stand-by en 2013. Hoy nace la colección completa, más social y de vanguardia, en un perfecto estilo 3.0. El matrimonio entre "diseño fresco y peculiar", de estilo y de diseño nos ha permitido realizar: sillones con estructura metálica o de madera, bancos y otomanos - para lograr un enfoque más amistoso. Mesas, estanterías y accesorios para los entornos de oficina del futuro.

Work, places, situations and human relationships are constantly changing requiring a different approach, hence **STAND BY modular sofa collection was born in 2013. Today the complete collection comes to life, more social and up-to-date in a perfect 3.0 style. The marriage of style and design “fresh and peculiar design” allowed us to realize: armchairs with metal or wood frame, benches, pouf – for a more friendly approach. Tables, shelves and accessories for the office environment of the future.**



Soundproofing the walls with Europost® fabric makes **STAND BY** the ideal place to hold meetings or simply take a relaxing break.

L'isolamento acustico delle pareti in tessuto Europost® rende STAND BY un posto ideale in cui svolgere piccole riunioni o semplicemente una pausa di relax.

L'isolation acoustique des murs en tissu Europost® fait de STAND BY un endroit idéal pour les petites réunions ou simplement une pause relax.

Die Schallisolierung der Wände mit Europost-Gewebe® macht STAND BY zu einem idealen Platz, an dem man kleine Versammlungen abhalten oder einfach eine Entspannungspause einlegen kann.

El aislamiento acústico de las paredes de tejido Europost® hace de STAND BY un lugar ideal para realizar pequeñas reuniones o simplemente realizar una pausa de relax.

Europost®



4

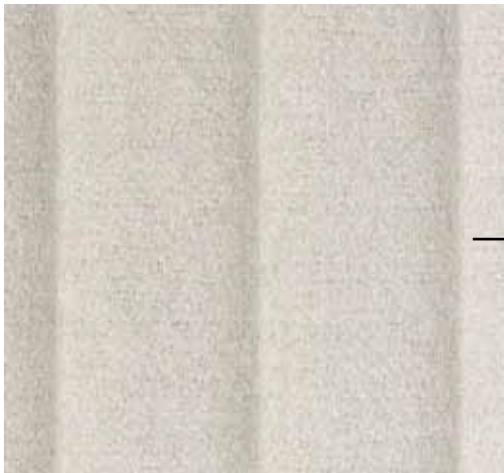

Welded fabric in strips
Tessuto saldato in strisce
Tissu soudé en bandes
In Streifen verschweißtes Gewebe
Tejido soldado en tiras

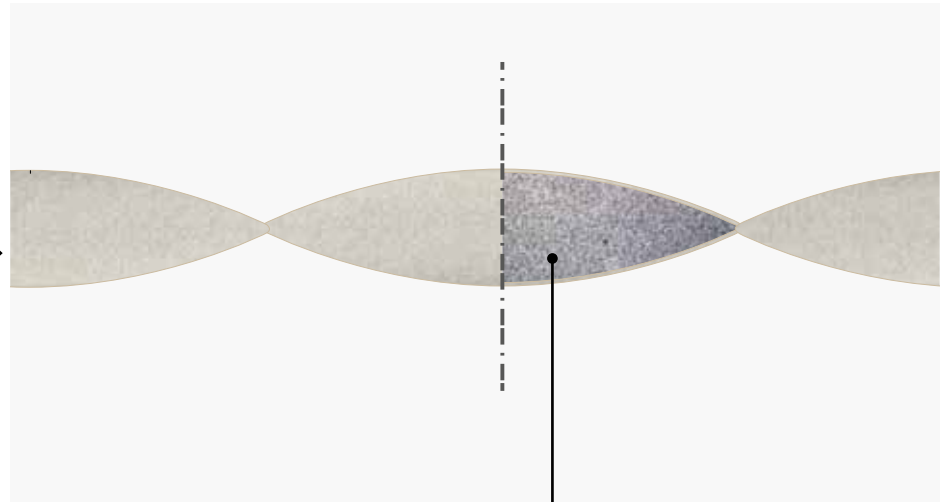

polyurethane foam padding
imbottitura in schiuma di poliuretano
garnissage en mousse polyuréthane
Polsterung aus Polyurethanschaum
almohadillado de espuma de poliuretano



**STAND BY
Project**

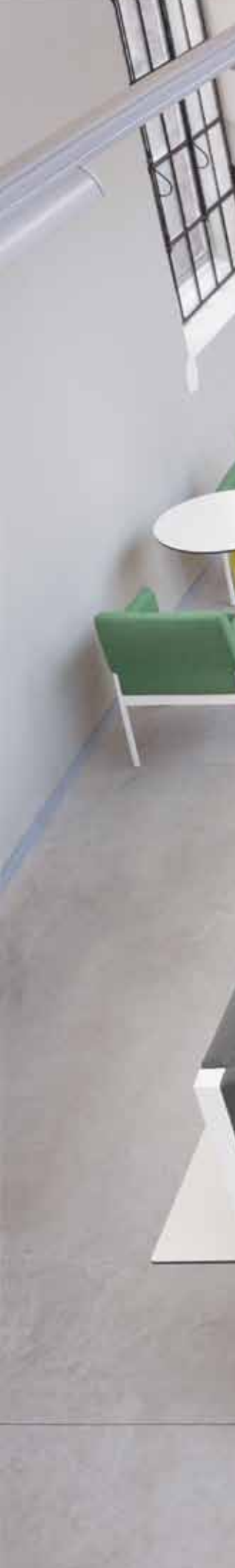





STAND BY Project





STAND BY Armchair



**STAND BY
Light Pouf**



**STAND BY
Bench**

**STAND BY
Pouf**



STAND BY LC
Limbo

14

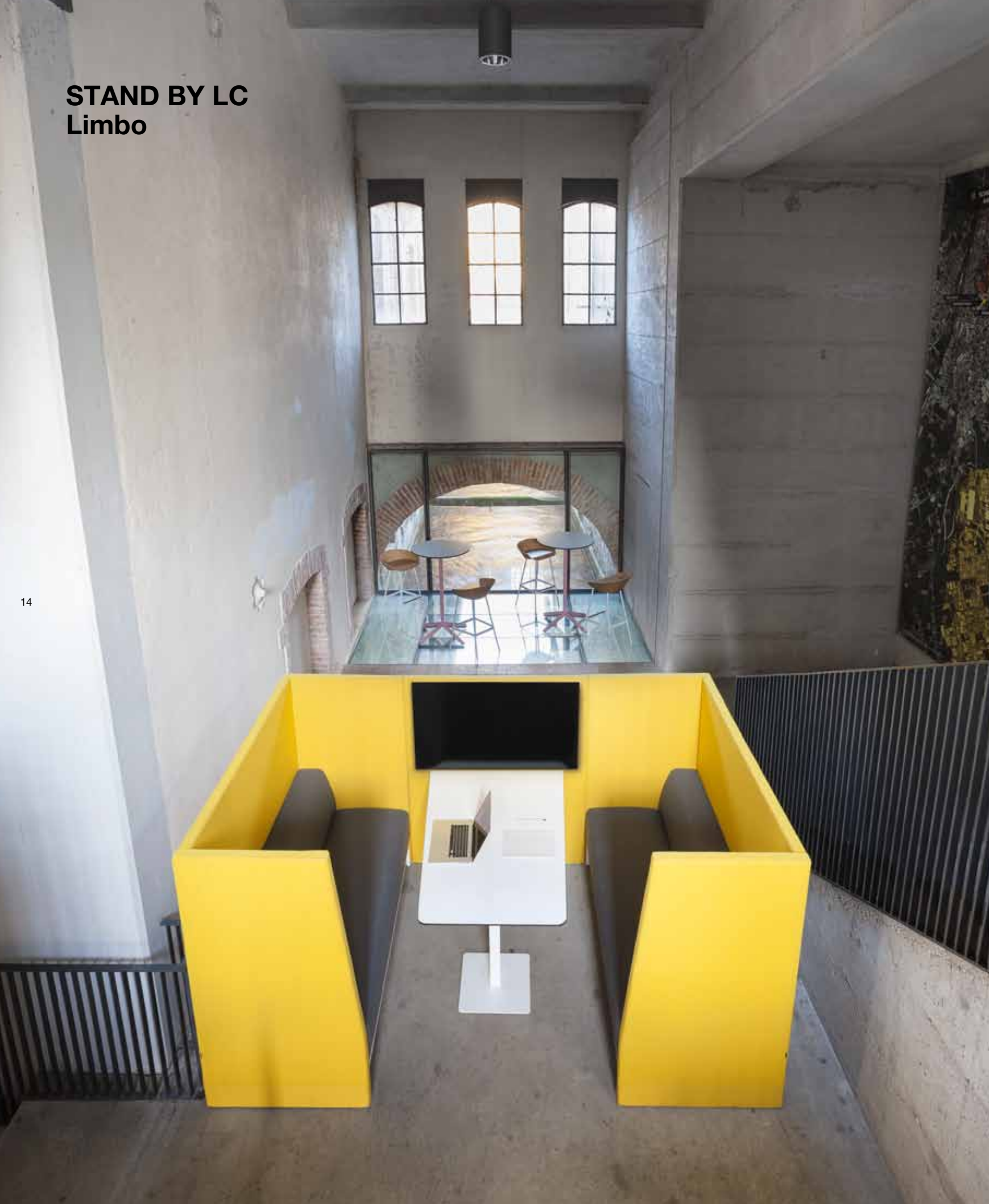

A flexible and dynamic layout is essential for accommodating different roles and work methods. Small informal meeting areas create the ideal setting for presenting projects, defined by furnishing accessories that determine spaces.



Una configurazione agile e dinamica è indispensabile per soddisfare la diversità dei ruoli e modalità di lavoro. Piccole e informali aree di incontro creano il contesto ideale per la presentazione di progetti, definite da un complemento d'arredo che delimita gli spazi.

Une configuration agile et dynamique est indispensable pour satisfaire la diversité des rôles et des modes de travail. De petits espaces de rencontre informels créent le contexte idéal pour la présentation des projets, définis par un mobilier qui délimite les espaces.

Eine flexible und dynamische Konfiguration ist unerlässlich, um die unterschiedlichen Aufgabenbereiche und Arbeitsbedingungen in Einklang zu bringen. Kleine und informelle Bereiche des Zusammentreffens bilden den idealen Hintergrund für die Präsentation von Projekten und werden mit Hilfe einer Einrichtung definiert, die den Raum aufteilt.

Una configuración dinámica y ágil es esencial para satisfacer la diversidad de roles y modalidades de trabajo. Áreas de reuniones pequeñas e informales crean el escenario ideal para la presentación de proyectos, definidas por una pieza de mobiliario que delimita los espacios.

STAND BY LC **version back to back**

Attractive waiting areas and recreational spaces, such as a cafeteria or a lounge, foster cooperation and reduce stress.

Postazioni per l'attesa accoglienti e spazi ricreativi, come una caffetteria o una sala lounge, promuovono la collaborazione e riducono lo stress.

Des espaces accueillants dédiés à l'attente et d'autres récréatifs, comme une cafétéria ou une salle lounge, encouragent la collaboration et réduisent le stress.

Behagliche Warte- und Freizeitbereiche wie eine Cafeteria oder eine Lounge unterstützen die Zusammenarbeit und mindern Stress.

Posiciones para la espera placenteras y espacios recreativos, como una cafetería o un salón, promueven la colaboración y reducen el estrés.

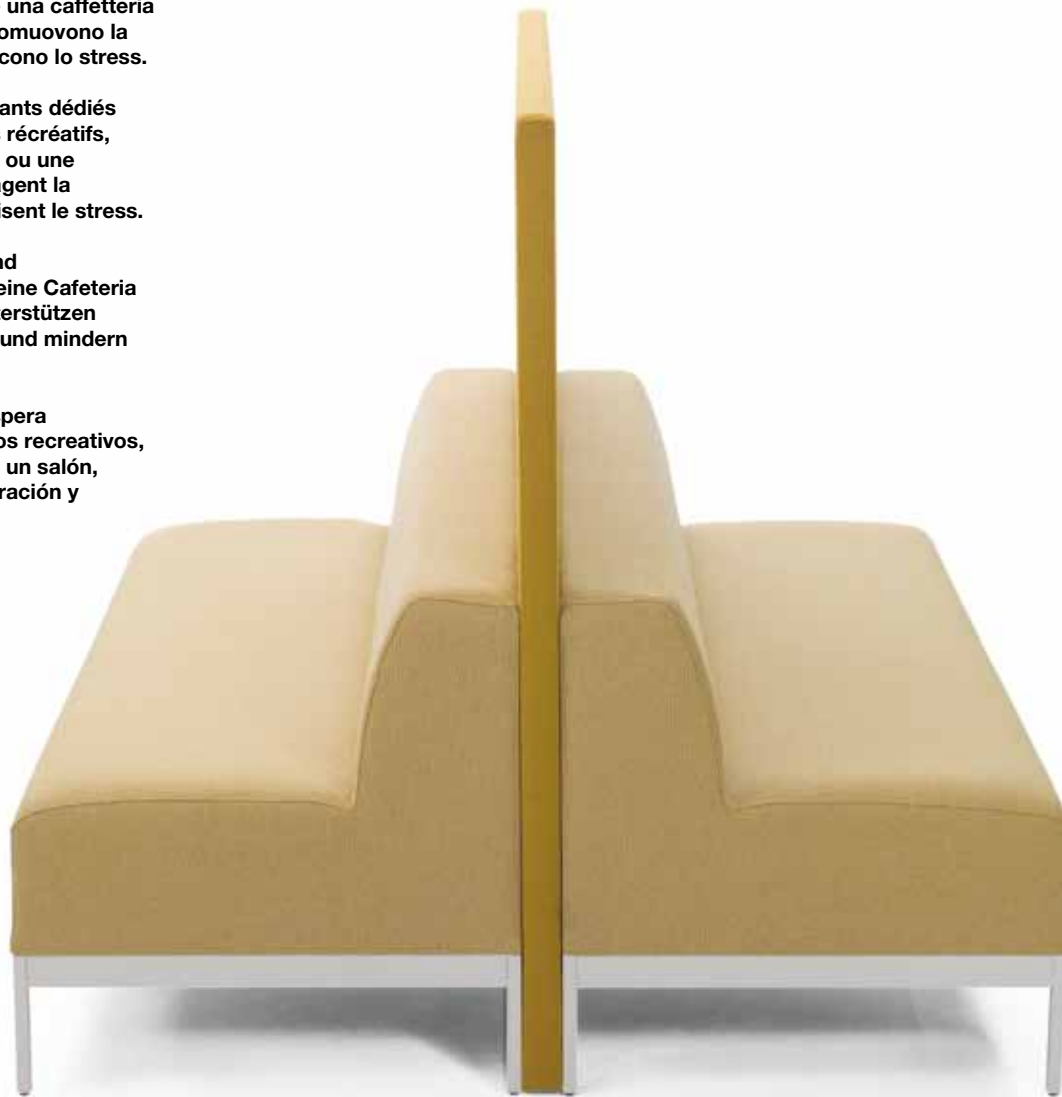



STAND BY Sofa

In a small space, a varied relaxation area helps you to get away from workstations, have a change of scenery and relax or think creatively.

In poco spazio una zona relax diversificata per allontanarsi dalle postazioni lavoro cambiando scenario e rilassarsi o pensare in modo creativo.

Dans un espace restreint, une zone relax diversifiée pour s'éloigner des postes de travail dans un autre décor et pour se détendre ou penser de manière créative.

Auf geringem Raum ein abwechslungsreicher Entspannungsbereich, um sich von den Arbeitsplätzen zu entfernen und das Ambiente zu wechseln und sich zu entspannen oder kreativ zu denken.

En un pequeño espacio una zona de relax para escapar de los puestos de trabajo cambiando de escenario, relajándose o para pensar creativamente.





**STAND BY
Light**





**STAND BY
Light**





**STAND BY
Light**



The workspace centres on people's needs and different work methods. Community spaces and reserved areas seamlessly intersect and adjoin to avoid any interruption in the workflow and meet the requirements of confidentiality and sharing.

Lo spazio di lavoro ruota attorno alle esigenze delle persone e ai differenti modi di lavorare. Spazi comuni e aree riservate si intersecano e si affiancano con continuità per non interrompere il flusso di lavoro e soddisfare il bisogno di riservatezza o di condivisione.

L'espace de travail tourne autour des besoins des personnes et des différents modes de travailler. Des espaces communs et des zones réservées se croisent et s'unissent en continuité pour ne pas interrompre le flux de travail et satisfaire le besoin de confidentialité ou de partage.

Die Arbeitsumgebung richtet sich ganz nach den Anforderungen des Einzelnen und nach den unterschiedlichen Arbeitsstilen. Gemeinschaftsräume und reservierte Bereiche überschneiden sich und gehen nahtlos ineinander über, um den Arbeitsfluss nicht zu unterbrechen und sowohl dem Bedürfnis nach Zurückhaltung als auch dem nach Gemeinsamkeit gerecht zu werden.

El espacio de trabajo gira en torno a las necesidades de las personas y diferentes formas de trabajo. Zonas y áreas restringidas se entrecruzan y combinan con continuidad para no interrumpir el flujo de trabajo y satisfacer la necesidad de confidencialidad o de compartir.

Excalibur

A large number of tops and USB sockets are present for smarter use of devices such as smartphones or tablets.

Numerosi piani di appoggio e prese USB per un uso più smart di device come smartphone o tablet.

De nombreux plans d'appui et de prises USB pour une utilisation plus smart des dispositifs comme les smartphone ou les tablettes.

Zahlreiche Abstellflächen und USB-Anschlüsse für einen reibungsloseren Umgang mit Geräten wie Smartphones oder Tablets.

Numerosos estantes y puertos USB para dispositivos inteligentes como teléfono inteligente o tableta.

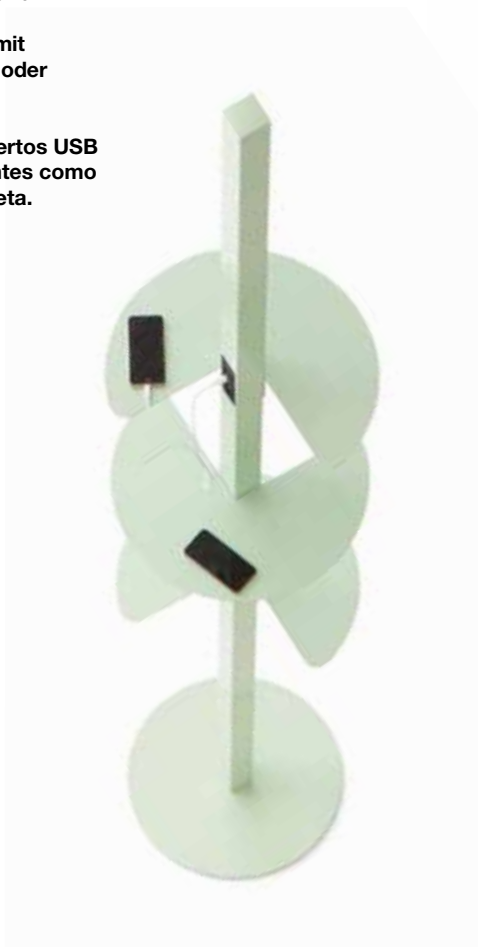

Technical Sheets

STAND BY Sofa

Design Favaretto & Partners



A 1 or 2-seater sofa with a 4-leg tubular steel frame, with chrome-plated or black or white lacquered finish. The internal structure of the seat, backrest and armrests is made of plywood panels. Flexible polyurethane padding and fabric upholstery, in a plain colour version or in a combination of two colours. Side or rear panels can be attached to the 2-seater sofa to create separate spaces with excellent acoustic and visual protection. Cold-foamed polyurethane resin panels have an internal structure made of self-supporting steel, covered with thin padding and upholstered in fabric. The use of coatings such as EUROPOST2 and JET guarantees a high degree of privacy and protection from external noise.

28 **models / modelli / modèles / modelle / modelos /**



Divano a 1 o 2 posti con telaio a 4 gambe in tubolare di acciaio, con finitura cromata o verniciato nei colori nero o bianco. Struttura interna del sedile, schienale e braccioli realizzata con pannelli in multistrato di legno. Imbottitura in poliuretano flessibile e rivestimento in tessuto, nella versione a tinta unita o con combinazione di due colori. Al divano a 2 posti possono essere agganciati pannelli laterali e posteriori per la creazione di spazi isolati con un'ottima protezione acustica e visiva. I pannelli in resina poliuretana schiumata a freddo, hanno una struttura interna in acciaio autoportante, ricoperta da una sottile imbottitura, rivestita da tessuto. L'utilizzo di rivestimenti come EUROPOST2 e JET, garantisce un alto livello di riservatezza e schermatura dai rumori esterni.

Canapé 1 ou 2 places avec châssis tubulaire à 4 pieds en acier, finitions chromées ou laquées noir ou blanc. Structure interne de l'assise, dossier et accoudoirs réalisés en bois contreplaqué. Capitonée en polyuréthane souple et revêtue de tissu, disponible dans sa version unie ou bi-couleur. Sur le canapé 2 places, il est possible de fixer des panneaux latéraux et postérieurs pour la création d'espaces isolés offrant une excellente protection acoustique et visuelle. Les panneaux en résine polyuréthane coulée à froid ont une structure interne auto-portante en acier, finement capitonnée et revêtue de tissu. L'utilisation de revêtements tels que l'EUROPOST2 et le JET offre un très haut niveau d'intimité et une isolation contre les bruits extérieurs.

1- oder 2-Sitzersofa mit einem Gestell auf 4 Füßen aus Stahlrohr, mit verchromter oder schwarz oder weiß lackierter Verarbeitung. Interner Aufbau der Sitzfläche, Rückenlehne und Armlehnen aus mehrschichtigen Holzpaneelen. Polsterung aus flexiblem Polyurethan und Verkleidung aus Textil, in der einfarbigen Ausführung oder in der 2-Farben-Kombination. An das 2-Sitzersofa können seitliche und hintere Paneele eingehakt werden, um separate Bereiche mit einem optimalen Lärm- und Sichtschutz zu bilden. Die Paneele aus kaltgeschäumtem Polyurethanharz weisen einen inneren Aufbau aus selbsttragendem Stahl auf, der von einer schmalen Polsterung bedeckt und mit Textil verkleidet ist. Die Anwendung von Verkleidungen wie EUROPOST2 und JET gewährleisten eine perfekte Privatsphäre und eine Abschirmung von externen Geräuschen.

Sofá de 1 o 2 plazas con bastidor de 4 patas de acero tubular, con acabado cromado o pintado de color negro o blanco. Estructura interna del asiento, de respaldo y de los brazos realizada con paneles de madera contrachapada. Almohadillado de poliuretano flexible y revestimiento detenido, en la versión de color uniforme o con combinación de dos colores. Al sofá de 2 plazas se pueden enganchar paneles laterales y posteriores para la creación de espacios aislados con una óptima protección acústica y visual. Los paneles de resina de poliuretano fría, tienen una estructura interna de acero auto-portante, recubierta por un sutil almohadillado, y está revestida con tejido. La utilización de revestimientos como EUROPOST2 y JET, garantiza un elevado nivel de privacidad y protección de los ruidos externos.

dimensions / dimensioni / dimensions / abmessungen / medidas /

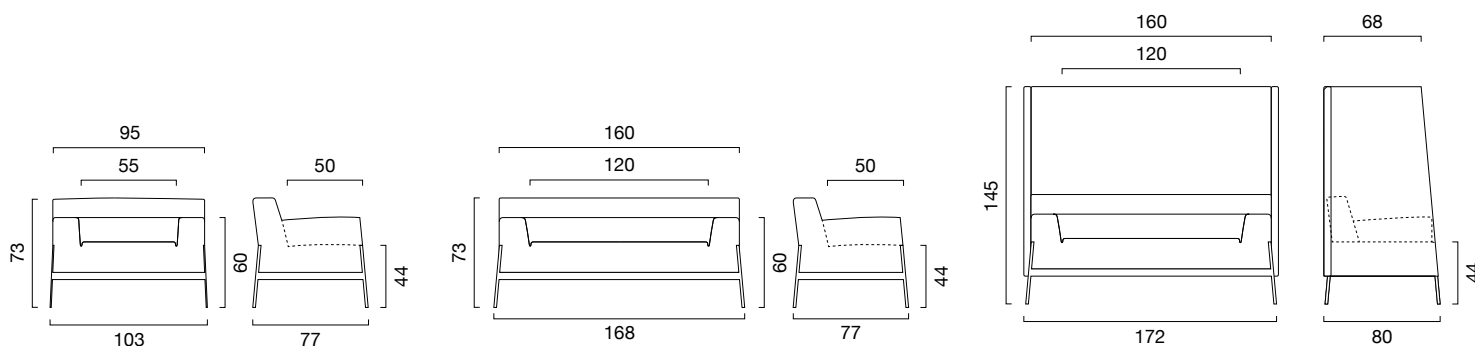

finishes / finiture / finitions / ausführungen / acabados /

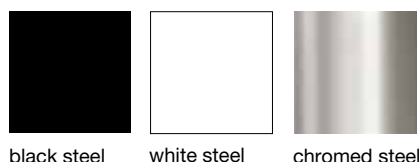

STAND BY Armchair

Design Favaretto & Partners

STAND BY Armchair

An armchair with the internal structure of the seat, backrest and armrests made of solid wood, with elastic straps for the seat. Flexible polyurethane padding upholstered in fabric. Depending on the type of base, the STAND BY Armchair is available in the following versions:

STAND BY Armchair metal

An armchair with a 4-leg tubular steel frame, with black or white lacquered finish.

STAND BY Armchair Wood

An armchair with a 4-leg solid wood frame, with a natural oak lacquered finish.

STAND BY Armchair Swivel

A swivel armchair with a square steel base, with black or white lacquered finish.

STAND BY Bench

A 2-seater bench with a 4-leg tubular steel frame, with black or white lacquered finish.

The internal structure of the seat is made of wood, with flexible polyurethane padding and fabric upholstery, in a plain colour version or in a combination of two colours.

STAND BY Pouf

A pouf with a 4-leg tubular steel frame, with black or white lacquered finish. The internal structure of the seat is made of wood, with flexible polyurethane padding and fabric upholstery, available in a plain colour version or in a combination of two colours.

30 **models / modelli / modèles / modelle / modelos /**

Metal



Wood



Swivel



Bench



Pouf



finishes / finiture / finitions / ausführungen / acabados /



black steel



white steel

STAND BY Armchair

Poltroncina con struttura interna del sedile, schienale e braccioli realizzata in massello di legno, con cinghie elastiche per la seduta. Imbottitura in poliuretano flessibile e rivestimento in tessuto. A seconda della tipologia di basamento, STAND BY Armchair si suddivide in:

STAND BY Armchair metal

Poltroncina con telaio a 4 gambe in tubolare di acciaio, con finitura verniciata nei colori nero o bianco.

STAND BY Armchair Wood

Poltroncina con telaio a 4 gambe in massello di legno, verniciato rovere naturale.

STAND BY Armchair Swivel

Poltroncina girevole con base quadrata in acciaio, verniciata nei colori nero o bianco.

STAND BY Bench

Panca a 2 posti con telaio a 4 gambe in tubolare di acciaio, con finitura verniciata nei colori nero o bianco. Struttura interna del sedile in materiale ligneo, imbottitura in poliuretano flessibile e rivestimento in tessuto disponibile nella versione a tinta unita o con combinazione di due colori.

STAND BY Pouf

Pouf con telaio a 4 gambe in tubolare di acciaio, verniciato nei colori nero o bianco. Struttura interna del sedile in materiale ligneo, imbottitura in poliuretano flessibile e rivestimento in tessuto disponibile nella versione a tinta unita o con combinazione di due colori.

STAND BY Armchair

Fauteuil avec structure interne de l'assise, dossier et accoudoirs réalisés en bois massif, assise composée de sangles élastiques. Capitonnée en polyuréthane souple et revêtue de tissu. En fonction du type de structure, Stan By Armchair se divise en:

STAND BY Armchair metal

Fauteuil avec châssis tubulaire à 4 pieds en acier, finitions laquées en noir ou blanc.

STAND BY Armchair Wood

Fauteuil avec châssis tubulaire à 4 pieds en bois massif, laqué, chêne rouvre naturel.

STAND BY Armchair Swivel

Fauteuil pivotant avec assise carrée en acier, laquée en noir ou blanc.

STAND BY Bench

Banc à 2 places avec châssis tubulaire à 4 pieds en acier, finitions laquées en noir ou blanc. Structure interne de l'assise en bois, capitonnée en polyuréthane souple et revêtue de tissu, disponible dans sa version unie ou bi-couleur.

STAND BY Pouf

Pouf avec châssis tubulaire à 4 pieds en acier, finitions laquées en noir ou blanc. Structure interne de l'assise en bois, capitonnée en polyuréthane souple et revêtue de tissu, disponible dans sa version unie ou bi-couleur.

STAND BY Armchair

Ein Sessel mit der internen Struktur der Sitzfläche, der Rückenlehne und der Armlehnen aus Massivholz, mit elastischen Riemen für die Sitzfläche. Polsterung aus flexiblem Polyurethan und Verkleidung aus Textil. Je nach Unterbau kann STAND BY Armchair in folgendes unterteilt werden:

STAND BY Armchair metal

Sessel mit einem Gestell auf 4 Füßen aus Stahlrohr, mit schwarz oder weiß lackierter Verarbeitung.

STAND BY Armchair Wood

Sessel mit einem Gestell auf 4 Füßen aus Massivholz, in Eiche Natur lackiert.

STAND BY Armchair Swivel

Drehstuhl auf quadratischer Stahlbasis, in den Farben schwarz oder weiß lackiert.

STAND BY Bench

2-Sitzerbank mit einem Gestell auf 4 Füßen aus Stahlrohr, mit schwarz oder weiß lackierter Verarbeitung. Die interne Struktur der Sitzfläche besteht aus Holz, die Polsterung aus flexiblem Polyurethan und die Verkleidung aus Textil, in der einfarbigen Ausführung oder in der 2-Farben-Kombination erhältlich.

STAND BY Pouf

Sitzkissen mit einem Gestell auf 4 Füßen aus Stahlrohr, mit schwarz oder weiß lackierter Verarbeitung. Die interne Struktur der Sitzfläche besteht aus Holz, die Polsterung aus flexiblem Polyurethan und die Verkleidung aus Textil, in der einfarbigen Ausführung oder in der 2-Farben-Kombination erhältlich.

STAND BY Armchair

Butaca con estructurainterna del asiento, de respaldo y de los brazos realizada en madera maciza, con correas elásticas para el asiento. Almohadillado de espuma de poliuretano flexible y revestimiento de tejido. Según el tipo de base, STAND BY Armchair se divide en:

STAND BY Armchair metal

Butaca con bastidor de 4 patas de acero tubular, con acabado pintado de color negro o blanco.

STAND BY Armchair Wood

Butaca con bastidor de 4 patas de madera maciza, pintado de roble natural.

STAND BY Armchair Swivel

Butaca giratoria con base cuadrada de acero, pintada de color negro o blanco.

STAND BY Bench

Banco de 2 plazas con bastidor de 4 patas de acero tubular, con acabado pintado de color negro o blanco. Estructura interna del asiento de material de manera, almohadillado de poliuretano flexible y revestimiento de tejido disponible en la versión de color uniforme o con combinación de dos colores.

STAND BY Pouf

Pouf con bastidor de 4 patas de acero tubular, con acabado pintado de color negro o blanco. Estructura interna del asiento de material de manera, almohadillado de poliuretano flexible y revestimiento de tejido disponible en la versión de color uniforme o con combinación de dos colores.

dimensions / dimensioni / dimensions / abmessungen / medidas /

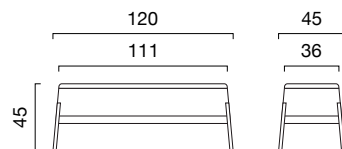
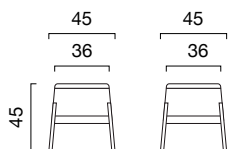
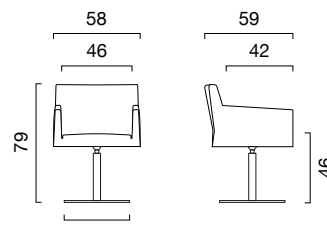
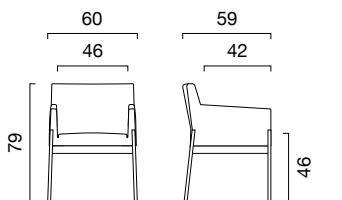
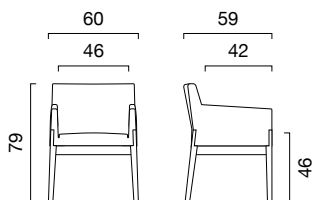

STAND BY LC version back to back

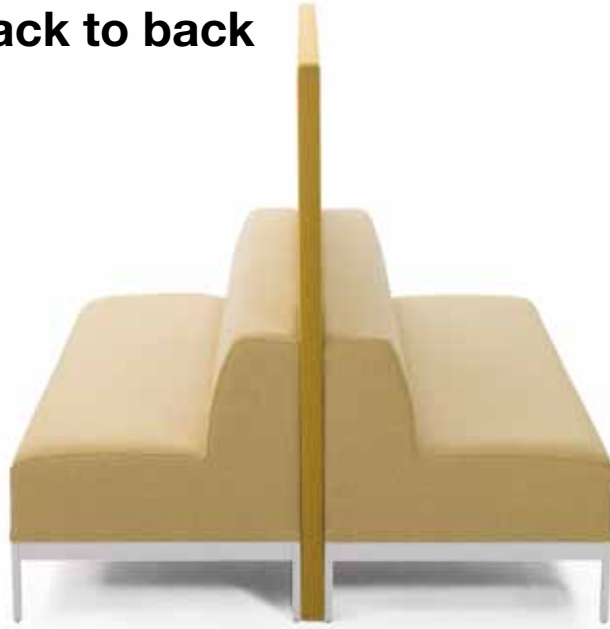

Design Favaretto & Partners

A modular system of sofas and sound-deadening panels, available in 3 different lengths (80/120/160 cm). Sofas with a 4-leg tubular steel frame, with black or white lacquered finish. The internal structure of the seat, backrest and armrests is made of plywood panels. Flexible polyurethane padding and fabric upholstery. Side and rear panels separate the sofas from the surrounding space, creating areas with excellent acoustic and visual protection. Panels have an internal structure made of self-supporting steel with cold-foamed polyurethane resin, covered with thin padding and upholstered in fabric. The use of coatings such as EUROPOST2 and JET, guarantees a high degree of privacy and protection from external noise.

models / modelli / modèles / modelle / modelos /

32



80 cm sofa



120 cm sofa



160 cm sofa



finishes / finiture / finitions / ausföhrungen / acabados /

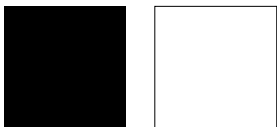

black steel

white steel

Sistema di divani modulari e pannelli fonoassorbenti, disponibili in 3 diverse lunghezze (80/120/160 cm). Divani con telaio a 4 gambe in tubolare di acciaio, con finitura verniciata nei colori nero o bianco. Struttura interna del sedile, schienale realizzata con pannelli in multistrato di legno. Imbottitura in poliuretano flessibile e rivestimento in tessuto. Pannelli laterali e posteriori isolano i divani dallo spazio circostante, creando aree con un'ottima protezione acustica e visiva. I pannelli hanno una struttura interna in acciaio autoportante con resina poliuretana schiumata a freddo, ricoperta da una sottile imbottitura rivestita da tessuto. L'utilizzo di rivestimenti come EUROPOST2 e JET, garantisce un alto livello di riservatezza e schermatura dai rumori esterni.

Système de canapés modulaires avec panneaux insonorisants, disponibles en 3 longueurs différentes (80/120/160 cm). Canapés avec châssis tubulaire à 4 pieds en acier, finitions laquées en noir ou blanc. Structure interne de l'assise et dossier réalisés en bois contreplaqué. Capitonée en polyuréthane souple et revêtue de tissu. Les panneaux latéraux et postérieurs isolent les canapés de l'espace alentour, créant des zones avec une excellente protection acoustique et visuelle. Les panneaux ont une structure interne auto-portante en acier avec résine polyuréthane coulée à froid, capitonnée et revêtue de tissu. L'utilisation de revêtements tels que l'EUROPOST2 et le JET offre un très haut niveau d'intimité avec une isolation efficace contre les bruits extérieurs.

Aus modularen Sofas und geräuschabsorbierenden Paneelen bestehendes System, in 3 verschiedenen Längen erhältlich (80/120/160 cm). Sofas mit einem Gestell auf 4 Füßen aus Stahlrohr, mit schwarz oder weiß lackierter Verarbeitung. Interner Aufbau der Sitzfläche, Rückenlehne aus mehrschichtigen Holzpaneelen. Polsterung aus flexiblem Polyurethan und Verkleidung aus Textil. Seitliche und hintere Paneele isolieren die Sofas von der Umgebung und bilden Bereiche mit einem optimalen Lärm- und Sichtschutz. Die Paneele weisen einen internen Aufbau aus selbsttragendem Stahl mit kaltgeschäumtem Polyurethanharz auf, der von einer schmalen Polsterung bedeckt und mit Textil verkleidet ist. Die Anwendung von Verkleidungen wie EUROPOST2 und JET gewährleisten eine perfekte Privatsphäre und die Abschirmung von externen Geräuschen.

Sistema de sofás modulares y paneles fonoabsorbentes, disponibles en 3 diferentes tamaños (80/120/160 cm). Sofás con bastidor de 4 patas de acero tubular, con acabado pintado de color negro o blanco. Estructura interna del asiento, de respaldo realizada con paneles de madera contrachapada. Almohadillado de espuma de poliuretano flexible y revestimiento de tejido. Los paneles laterales y posteriores aíslan los sofás del espacio circunstante, creando áreas con una óptima protección acústica y visual. Los paneles de resina de poliuretano fría, tienen una estructura interna de acero autoportante, con resina de poliuretano fría, recubierta por un sutil almohadillado revestido con tejido. La utilización de revestimientos como EUROPOST2 y JET, garantiza un elevado nivel de privacidad y protección de los ruidos externos.

dimensions / dimensioni / dimensions / abmessungen / medidas /

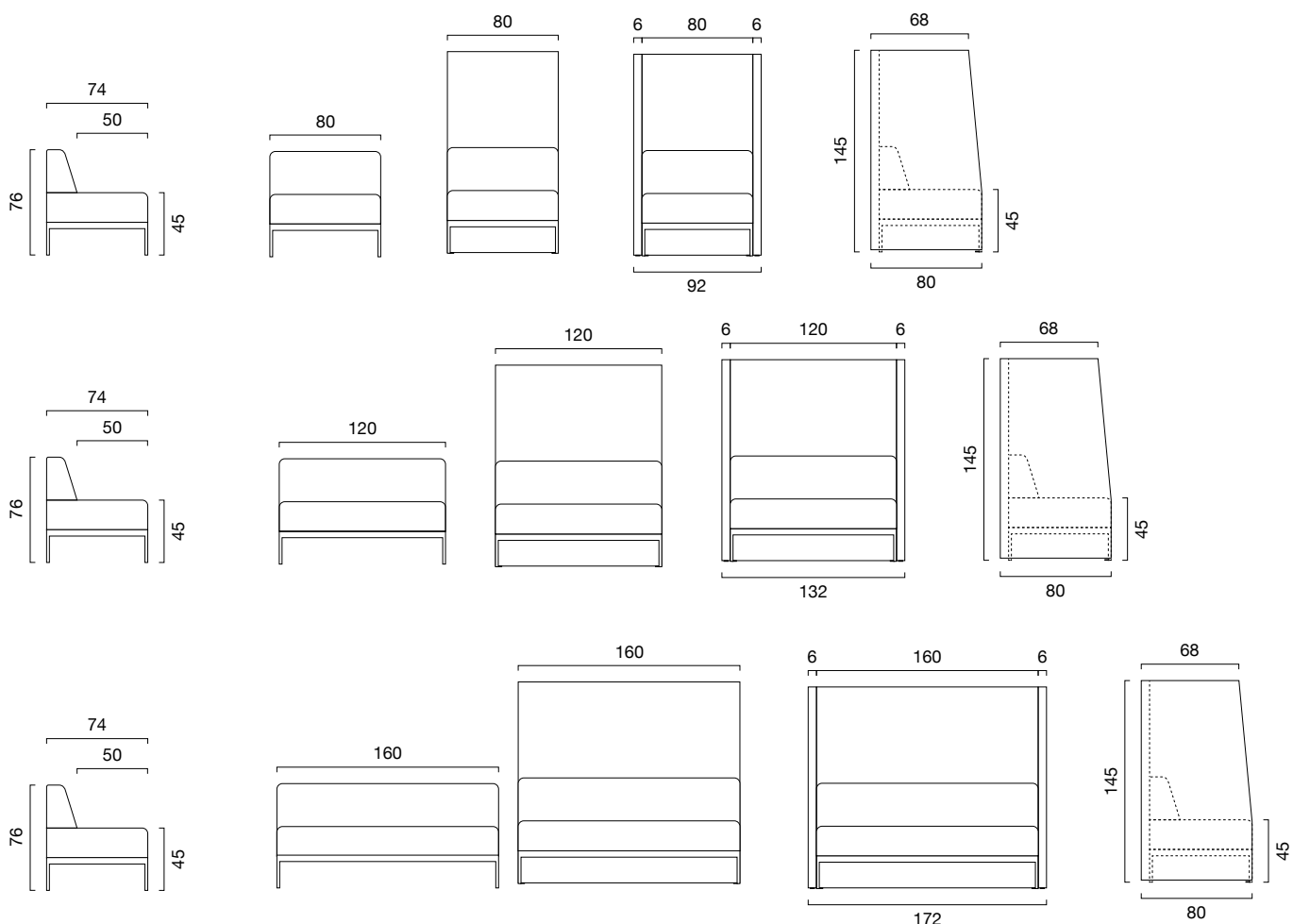

STAND BY LC Limbo

Design Favaretto & Partners



For the STAND BY LC project, an extra panel can be added, and equipped with a video display, thus joining together two sofas and related sound-deadening panels. The result is STAND BY LC Limbo, the ideal place for holding small meetings or simply for a relaxing break. The U-shaped layout of the panels guarantees visual privacy and soundproofing from surrounding background noise. STAND BY LC LIMBO can be provided with an optional black or white HPL occasional table.

accessories / accessori / accessoires / zubehör / accesorios /

34



Equipped for electrical and data connection, a useful accessory for temporary workspaces using multimedia technology.

Elettrificazione per connessione di alimentazione e dati, un accessorio utile per spazi di lavoro temporaneo con tecnologia multimediale.

Panneau pour les fils électriques (courant et prise de données), un accessoire utile pour les espaces de travail temporaire avec la technologie multimédia.

Verkabelung für Strom- und Datenanschluss, ein nützliches Zubehör für temporäre Arbeitsbereiche mit Multimedia-Technologie.

Conexión para alimentación y datos, un accesorio útil para espacios de trabajo contemporáneos o para cursos de formación con tecnología multimedia.



On the STAND BY LC Limbo wall, a video display, from 32" to 51", can be installed.

Sulla parete di STAND BY LC Limbo è possibile integrare un monitor da 32" a 51".

Sur la paroi de STAND BY LC Limbo, il est possible d'intégrer un écran de 32" à 51".

Auf der Wand von STAND BY LC Limbo kann ein Monitor von 32" bis 51" integriert werden.

En la pared de STAND BY LC Limbo se puede integrar un monitor de 32" a 51".



Sheet steel document tray with a black or white lacquered finish

Portadocumenti in lamina di acciaio, verniciato bianco o nero

Porte-documents en tôle d'acier, peint en blanc ou noir

Dokumentenbehälter aus Stahlblech, weiß oder schwarz lackiert

Portadocumentos de chapa de acero pintado de color blanco o negro

All'interno del progetto STAND BY LC è possibile aggiungere un pannello supplementare attrezzabile per l'inserimento di un monitor, che congiunge due divani e relativi pannelli fonoassorbenti. Il risultato è STAND BY LC Limbo, un posto ideale in cui svolgere piccole riunioni o semplicemente una pausa relax. La disposizione dei pannelli a U, garantisce privacy visiva e insonorizzazione dal rumore ambientale circostante. STAND BY LC LIMBO può essere fornito con l'aggiunta di un tavolino in HPL nei colori bianco o nero.

À l'intérieur du système Stand By LC, il est possible d'ajouter un panneau supplémentaire pouvant servir de support à un écran et permettant de relier deux canapés et leurs panneaux insonorisants respectifs. Le résultat s'appelle STAND BY LC Limbo, l'espace idéal pour faire de petites réunions ou simplement pour prendre une pause relax. La disposition des panneaux en U garantit l'isolation visuelle et l'insonorisation des bruits extérieurs. STAND BY LC LIMBO peut être livré avec une table basse en stratifié HPL, blanc ou noir.

Dem Projekt STAND BY LC kann ein zusätzliches ausrüstbares Paneel für den Einsatz eines Bildschirms zugefügt werden, das zwei Sofas und die zugehörigen geräuschabsorbierenden Paneele verbindet. Das Ergebnis ist STAND BY LC Limbo, ein idealer Ort, an dem kleine Meetings stattfinden oder entspannende Momente erlebt werden können. Die Anordnung der U-förmigen Paneele garantiert einen Sicht- und Lärmschutz. STAND BY LC LIMBO kann mithilfe eines kleinen Tisches aus HPL in den Farben weiß oder schwarz geliefert werden.

Dentro del proyecto STAND BY LC se puede añadir un panel suplementario equipable para colocar un monitor, que une dos sofás y los paneles fonoabsorbentes relativos. El resultado es STAND BY LC Limbo, un lugar ideal donde hacer pequeñas reuniones o simplemente una pausa de relajación. La disposición de los paneles en U garantiza privacidad visual e insonorización del ruido ambiental circunstante. STAND BY LC LIMBO se puede suministrar con la adición de una mesita en HPL de color blanco o negro.

dimensions / dimensioni / dimensions / abmessungen / medidas /

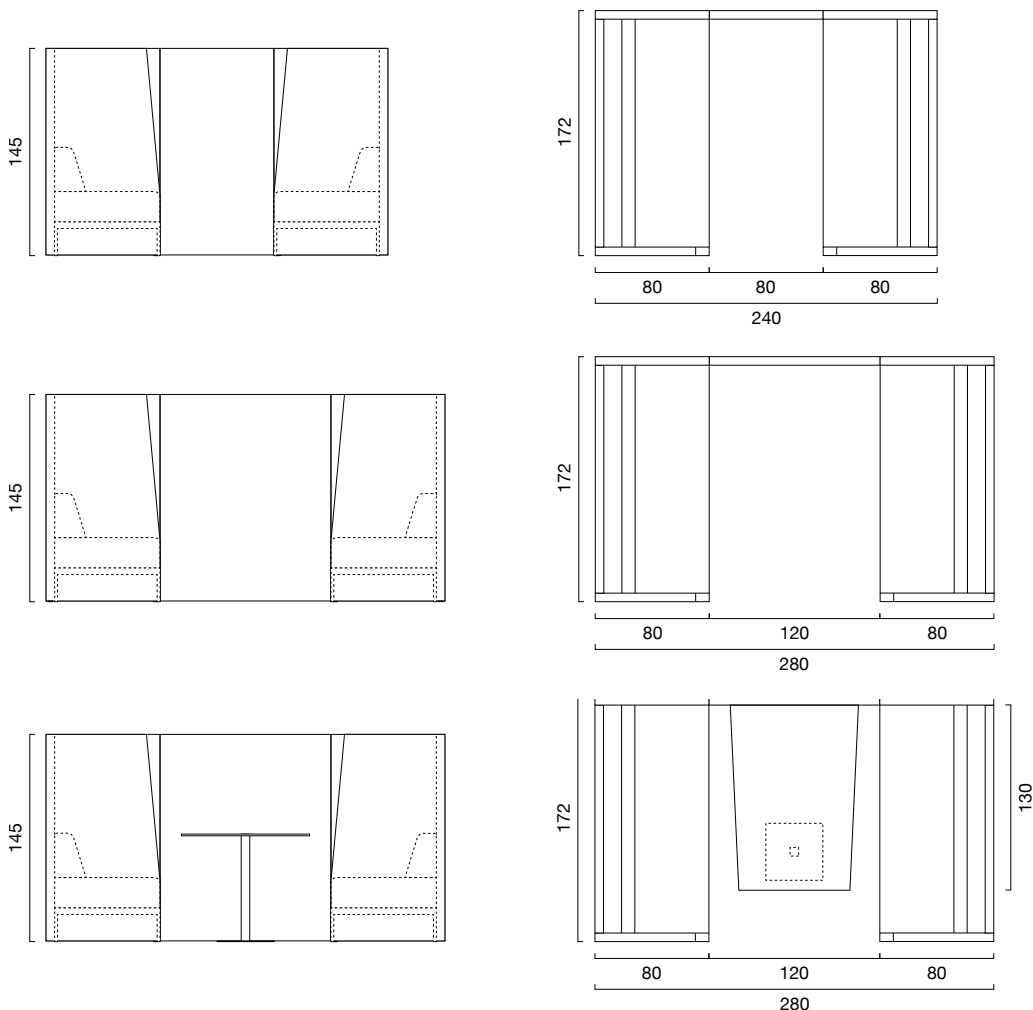

finiture / finishes / finitions / ausführungen / acabados /

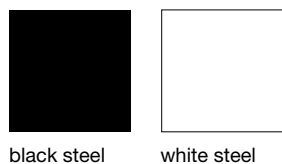

STAND BY Project

Design Favaretto & Partners



A system of sound-deadening panels, which can be wired, available in 3 different lengths (80/120/160 cm). They can be hooked on by inserting a black or white lacquered tubular steel bracket, which can also be wired with a USB charging socket. Modular panels can be assembled in various ways to create an endless variety of versatile and attractive co-working or traditional working environments while guaranteeing comfort and good soundproofing from background noise for separate spaces. Cold-foamed polyurethane resin panels have an internal structure made of self-supporting steel, covered with thin padding and upholstered in fabric. The use of coatings such as EUROPOST2 and JET guarantees a high degree of privacy and protection from external noise.

The spaces created by assembling the modular panels can be enhanced with:

- laminate desktops available in black or white;
- HPL shelves available in black or white, in 2 different lengths (80/160 cm);
- a sofa with a 4-leg tubular steel frame, with black or white lacquered finish. The internal structure of the seat, backrest and armrests is made of plywood panels. Flexible polyurethane padding with fabric upholstery.



36

components / componenti / composants / komponenten / componentes /

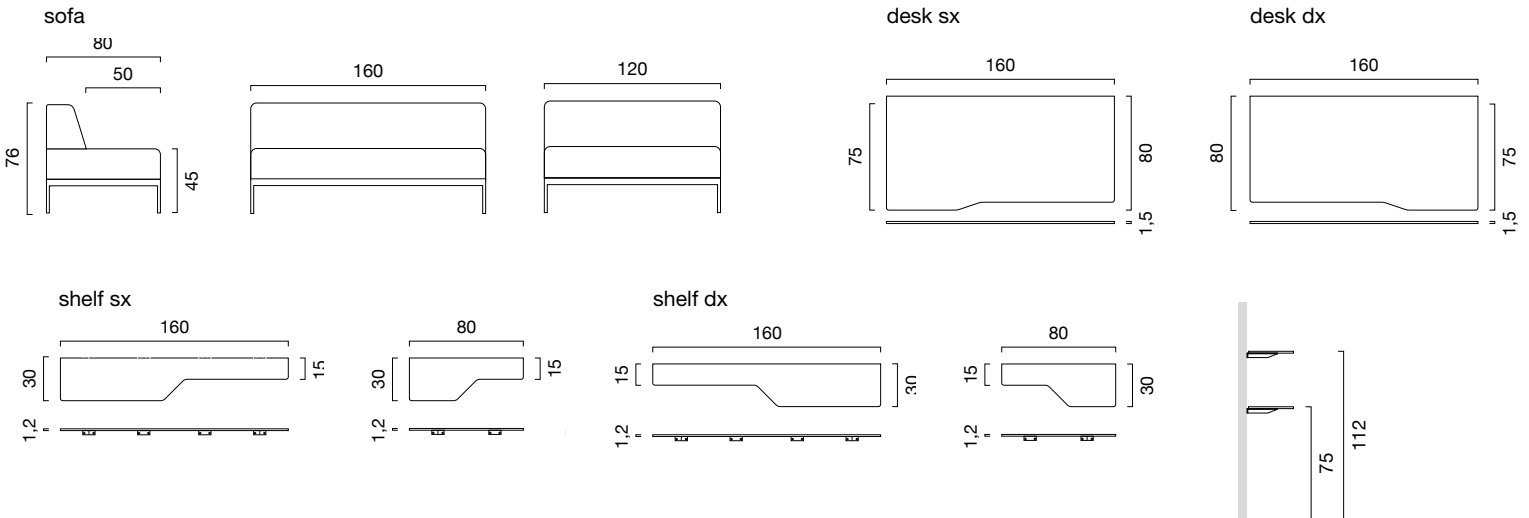

Sistema di pannelli fonoassorbenti e cablabili, disponibili in 3 diverse lunghezze (80/120/160 cm), agganciabili grazie all'inserimento di un montante in tubolare di acciaio verniciato nei colori bianco o nero e anch'esso cablabile con presa ricarica USB. I pannelli componibili possono essere assemblati in modi diversi, creando così un'infinità di ambienti versatili e piacevoli, garantendo al tempo stesso comfort e una buona insonorizzazione dei singoli spazi dal rumore di fondo. I pannelli in resina poliuretanica schiumata a freddo, hanno una struttura interna in acciaio autoportante, ricoperta da una sottile imbottitura, rivestita da tessuto. L'utilizzo di rivestimenti come EUROPOST2 e JET, garantisce un alto livello di riservatezza e schermatura dai rumori esterni.

Gli spazi creati dall'assemblaggio dei pannelli componibili possono essere arricchiti con:

- piano di lavoro in laminato disponibile nei colori bianco e nero;
- mensole in HPL nei colori bianco o nero, disponibili in 2 lunghezze diverse (80/160 cm);
- divano con telaio a 4 gambe in tubolare di acciaio, con finitura verniciata nei colori nero o bianco. Struttura interna del sedile, schienale realizzata con pannelli in multistrato di legno. Imbottitura in poliuretano flessibile e rivestimento in tessuto.

Système de panneaux insonorisants et prédisposés au passage de câbles, disponibles en 3 longueurs différentes (80/120/160 cm), fixation au montant tubulaire en acier laqué en blanc ou noir, lui aussi adapté au câblage et pourvu de prise USB.

Les panneaux composables peuvent être assemblés de diverses manières, vous permettant ainsi de créer toute une série d'atmosphères de travail, coworking ou traditionnelles, polyvalentes et agréables, garantissant par la même confort et bonne insonorisation contre les bruits extérieurs pour chaque espace. Les panneaux en résine polyuréthane coulée à froid ont une structure interne auto-portante en acier, finement capitonnée et revêtue de tissu.

L'utilisation de revêtements tels que l'EUROPOST2 et le JET offre un très haut niveau d'intimité et une isolation contre les bruits extérieurs.

Les espaces créés par l'assemblage des panneaux composables peuvent être complétés avec:

- des tables de travail en stratifié disponible en blanc ou noir;
- des étagères en stratifié HPL, en blanc ou noir, disponibles en 2 longueurs différentes (80/160 cm);
- un canapé avec châssis tubulaire à 4 pieds en acier, finitions laquées en noir ou blanc. Structure interne de l'assise et dossier réalisés en bois contreplaqué. Capitonnée en polyuréthane souple et revêtue de tissu.

Aus geräuschabsorbierenden und verkabelbaren Paneelen bestehendes System, in 3 verschiedenen Längen (80/120/160 cm) erhältlich, dank des Einfügens eines weiß oder schwarz lackierten Stahlrohrs einhakbar, das auch verkabelbar ist und einen USB-Anschluss besitzt.

Die zusammensetzbaren Paneele können auf verschiedene Weise kombiniert werden und so zahlreiche Co-Working- oder traditionelle Arbeitsumgebungen bilden, die vielseitig und angenehm, aber gleichzeitig auch komfortabel sind und eine gute Geräuschdämmung der einzelnen Bereiche bieten.

Die Paneele aus kaltgeschäumtem Polyurethanharz weisen einen inneren Aufbau aus selbsttragendem Stahl auf, der von einer schmalen Polsterung bedeckt und mit Textil verkleidet ist. Die Anwendung von Verkleidungen wie EUROPOST2 und JET gewährleisten eine perfekte Privatsphäre und die Abschirmung von externen Geräuschen.

Die durch den Zusammenbau der Paneele gebildeten Bereiche können wie folgt bereichert werden:

- Arbeitsfläche aus Laminat in den Farben weiß oder schwarz;
- Konsolen aus HPL in den Farben weiß oder schwarz, in 2 verschiedenen Längen erhältlich (80/160 cm);
- Sofa mit einem Gestell auf 4 Füßen aus Stahlrohr, mit schwarz oder weiß lackierter Verarbeitung.

Interner Aufbau der Sitzfläche, Rückenlehne aus mehrschichtigen Holzpaneelen. Polsterung aus flexiblem Polyurethan und Verkleidung aus Textil.

Sistema de paneles fonoabsorbentes con posibilidad de cableado, disponibles en 3 diferentes tamaños (80/120/160 cm), con posibilidad de enganche gracias a la inserción de un montante de tubular de acero pintado de color blanco o negro, que también se puede cablear con una toma de recarga USB.

Los paneles se pueden componer y ensamblar de diferentes maneras, creando así una infinidad de ambientes de trabajo co-working o tradicionales, versátiles y placenteros, garantizando al mismo tiempo confort y una buena insonorización de los espacios individuales del ruido de fondo.

Los paneles de resina de poliuretano fría, tienen una estructura interna de acero autoportante, recubierta por un sutil almohadillado, y está revestida con tejido. La utilización de revestimientos como EUROPOST2 y JET, garantiza un elevado nivel de privacidad y protección de los ruidos externos.

Los espacios creados mediante ensamblado de paneles componibles se pueden enriquecer con:

- plano de trabajo de laminado disponible en los colores blanco y negro;
- soportes en HPL de color blanco o negro, disponibles en 2 tamaños diferentes (80/160 cm);
- sofá con bastidor de 4 patas de acero tubular, con acabado pintado de color negro o blanco. Estructura interna del asiento, de respaldo realizada con paneles de madera contrachapada. Almohadillado de espuma de poliuretano flexible y revestimiento de tejido.

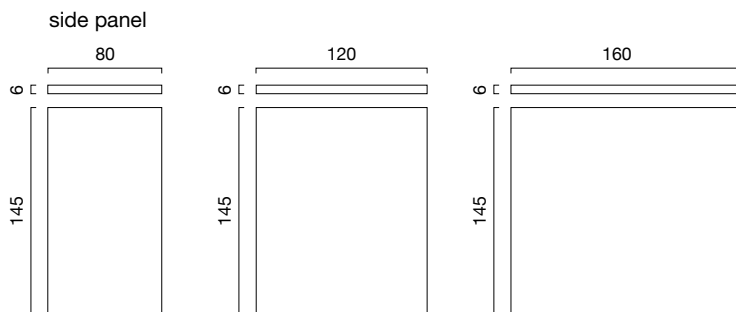

finiture / finishes / finitions / ausführungen / acabados /



black steel



white steel



black HPL



white HPL



black laminate

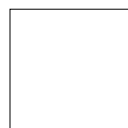

white laminate

STAND BY Project

horizontal tiling configurations

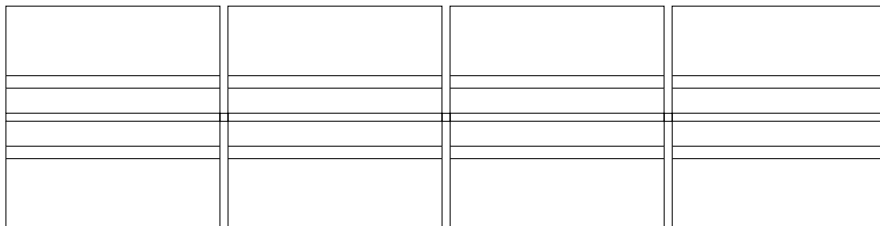
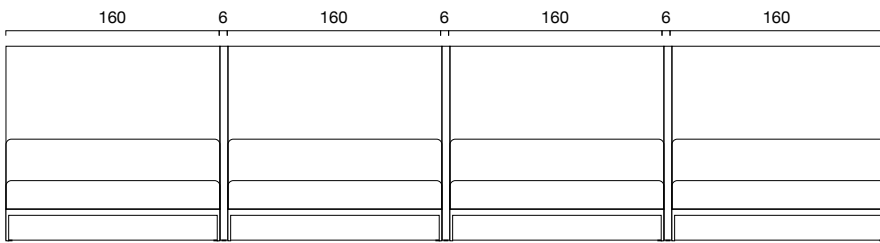
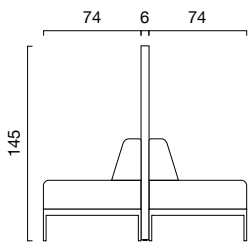
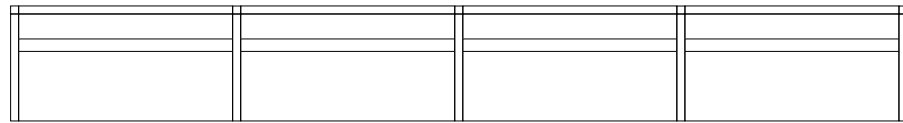
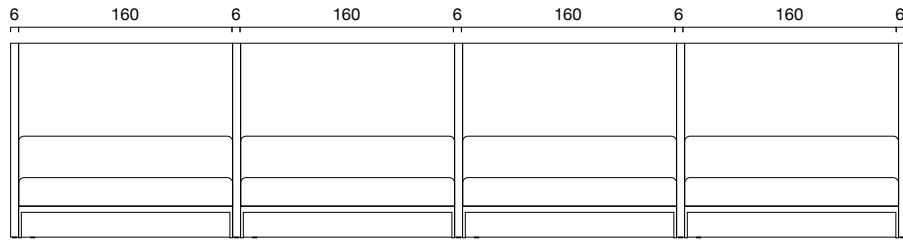
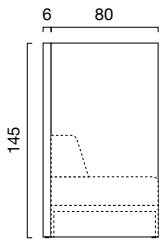

multiple layout configurations



1.



2.



3.

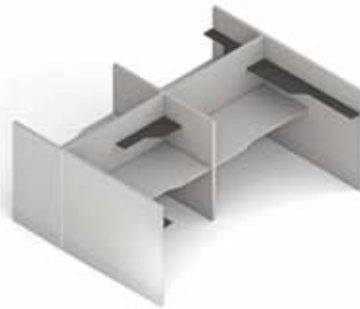

4.



5.



6.

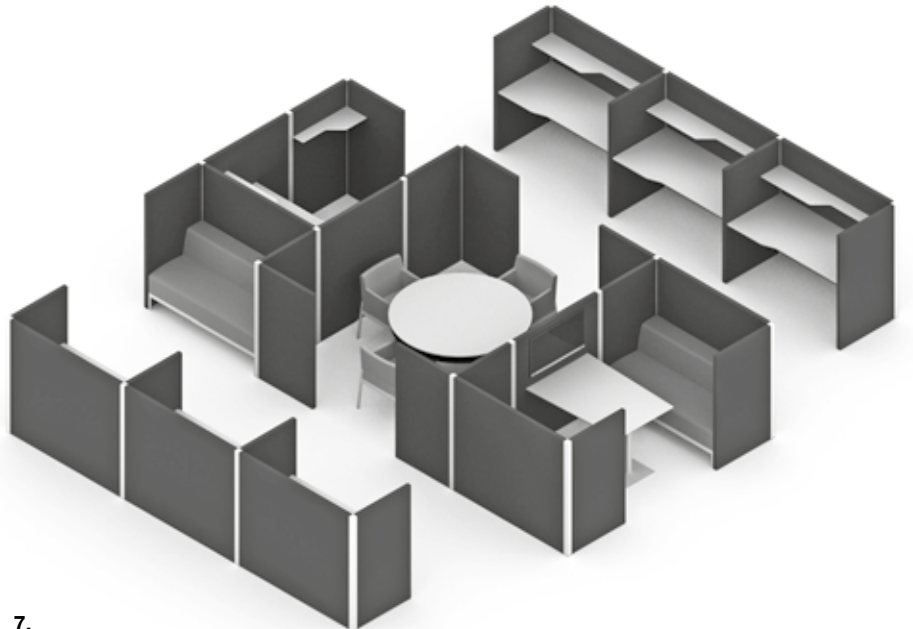

7.

STAND BY Light

Design Favaretto & Partners

STAND BY Light

A modular system of sofas, benches and modular panels, available in 3 different lengths (80/120/160 cm). The panels can be assembled in various ways to create a varied relaxation area. The seats can be wired with USB charging sockets.

The modular elements comprising a STAND BY Light are as follows:

- **panels** with a wood internal structure coated with cold-foamed flexible polyurethane, with fabric upholstery;
- **sofas** with a 4-leg tubular steel frame, with black or white lacquered finish. The internal structure of the seat, backrest and armrests is made of plywood panels. Flexible polyurethane padding with fabric upholstery;
- **benches** with a 4-leg tubular steel frame, with black or white lacquered finish. The internal structure of the seat is made of plywood panels. Flexible polyurethane padding with fabric upholstery;
- **corner** elements with a 4-leg tubular steel frame, with black or white lacquered finish. The internal structure of the seat is made of plywood panels. Flexible polyurethane padding with fabric upholstery.

STAND BY Light Pouf

The pouf is entirely upholstered. Its internal structure is made of wood, with flexible polyurethane padding and fabric upholstery, available in a plain colour version or in a combination of two colours.

Excalibur

Excalibur is a freestanding island equipped for short breaks in public or private reception areas. Central tubular steel element with shelves and freestanding sheet metal base. All with green (RAL 6019) lacquered finish. The upright is wired with USB charging sockets.



40

Excalibur



USB charging sockets



STAND BY
Light pouf



STAND BY Light

Sistema di divani, panche e pannelli modulari, disponibili in 3 diverse lunghezze (80/120/160 cm). I pannelli possono essere assemblati in modi diversi, al fine di creare una zona relax diversificata, dove poter rilassarsi. Le sedute sono cablabili con prese ricarica USB. Gli elementi modulari che compongono STAND BY Light sono:

- **pannelli** con struttura interna in materiale ligneo, ricoperta da una sottile imbottitura in poliuretano flessibile, rivestita da tessuto;
- **divani** con telaio a 4 gambe in tubolare di acciaio, verniciato nei colori nero o bianco. Struttura interna del sedile, schienale realizzata con pannelli in multistrato di legno. Imbottitura in poliuretano flessibile e rivestimento in tessuto;
- **panche** con telaio a 4 gambe in tubolare di acciaio, verniciato nei colori nero o bianco. Struttura interna del sedile realizzata con pannelli in multistrato di legno. Imbottitura in poliuretano flessibile e rivestimento in tessuto;
- **elementi angolari** con telaio a 4 gambe in tubolare di acciaio, verniciato nei colori nero o bianco. Struttura interna del sedile realizzata con pannelli in multistrato di legno. Imbottitura in poliuretano flessibile e rivestimento in tessuto.

STAND BY Light Pouf

Pouf interamente rivestito con struttura interna in materiale ligneo, imbottitura in poliuretano flessibile e rivestimento in tessuto disponibile nella versione a tinta unita o con combinazione di due colori.

Excalibur

Excalibur è un'isola freestanding attrezzata per soste veloci in aree d'attesa pubbliche o private. Tubolare centrale in acciaio con mensole e base di appoggio a pavimento in lamiera. Il tutto verniciato in verde (RAL 6019). Il montante è cablabile con prese di ricarica USB.

STAND BY Light

Système de canapés, bancs et panneaux modulaires, disponibles en 3 longueurs différentes (80/120/160 cm). Les panneaux peuvent être assemblés de différentes manières, afin de créer un espace de relax à part, idéal pour se reposer. Les assises sont prédisposées au câblage avec prises USB. Les éléments modulaires composant STAND BY Light sont:

- **panneaux** avec structure interne en bois, finement capitonnée en polyuréthane souple et revêtue de tissu;
- **canapés** avec châssis tubulaire à 4 pieds en acier, finitions laquées en noir ou blanc. Structure interne de l'assise et dossier réalisés en bois contreplaqué. Capitonnée en polyuréthane souple et revêtue de tissu;
- **bancs** avec châssis tubulaire à 4 pieds en acier, finitions laquées en noir ou blanc. Structure interne de l'assise réalisée en bois contreplaqué. Capitonnée en polyuréthane souple et revêtue de tissu;
- **éléments angulaires** avec châssis tubulaire à 4 pieds en acier, finitions laquées en noir ou blanc. Structure interne de l'assise réalisée en bois contreplaqué. Capitonnée en polyuréthane souple et revêtue de tissu.

STAND BY Light Pouf

Pouf entièrement revêtu avec structure interne de l'assise en bois, capitonnée en polyuréthane souple et revêtue de tissu, disponible dans sa version unie ou bi-couleur. Excalibur

Excalibur

Excalibur est un îlot mobile équipé, pour des pauses rapides dans des salles d'attente publiques ou privées. Tubulaire central en acier avec étagères et base d'appui au sol en acier. Disponible en vert (RAL 6019). Le montant est câblé avec des prises de charge USB. Les montants sont prédisposés au passage de câble avec prises USB.

STAND BY Light

Aus modularen Sofas, Bänken und Paneelen bestehendes System, in 3 verschiedenen Längen erhältlich (80/120/160 cm). Die Paneele können auf verschiedene Weise montiert werden, um einen unterschiedlichen Relax-Bereich zu schaffen, in dem man sich entspannen kann. Die Sitzflächen sind verkabelbar und weisen einen USB-Anschluss auf. Die modularen Elemente von STAND BY Light lauten:

- **Paneele** mit einer internen Struktur aus Holz, von einer schmalen Polsterung aus flexiblem Polyurethan bedeckt und mit Textil verkleidet;
- **Sofas** mit einem Gestell auf 4 Füßen aus Stahlrohr, mit schwarz oder weiß lackierter Verarbeitung. Interner Aufbau der Sitzfläche, Rückenlehne aus mehrschichtigen Holzpaneelen. Polsterung aus flexiblem Polyurethan und Verkleidung aus Textil;
- **Bänke** mit einem Gestell auf 4 Füßen aus Stahlrohr, mit schwarz oder weiß lackierter Verarbeitung. Interner Aufbau der Sitzfläche aus mehrschichtigen Holzpaneelen. Polsterung aus flexiblem Polyurethan und Verkleidung aus Textil;
- **Eckelemente** mit einem Gestell auf 4 Füßen aus Stahlrohr, mit schwarz oder weiß lackierter Verarbeitung. Interner Aufbau der Sitzfläche aus mehrschichtigen Holzpaneelen. Polsterung aus flexiblem Polyurethan und Textilverkleidung.

STAND BY Light Pouf

Ein ganz verkleidetes Sitzkissen mit interner Struktur aus Holz, die Polsterung aus flexiblem Polyurethan und die Verkleidung aus Textil, in der einfarbigen Ausführung oder in der 2-Farben-Kombination erhältlich.

Excalibur

Excalibur ist eine ausgestattete Freestanding-Insel für schnelle Stopps in öffentlichen oder privaten Wartebereichen. Ein mittleres Stahlrohr mit Konsolen und eine Auflagefläche am Boden aus Blech. Das Ganze grün (RAL 6019) lackiert. Der Pfosten ist mit USB-Ladesteckern verkabelt.

STAND BY Light

Sistema de sofás, bancos y paneles modulares, disponibles en 3 diferentes tamaños (80/120/160 cm). Los paneles se pueden ensamblar de formas diferentes, para crear una zona de relajación diversificada. Los asientos se puede cablear con tomas de recarga USB. Los elementos modulares que componen STAND BY Light son:

- **paneles** con estructura interna de material de madera, recubierta por un sutil almohadillado de poliuretano flexible, revestida con tejido;
- **sofás** con bastidor de 4 patas de acero tubular, con acabado pintado de color negro o blanco. Estructura interna del asiento, de respaldo realizada con paneles de madera contrachapada. Almohadillado de poliuretano flexible y revestimiento de tejido;
- **bancos** con bastidor de 4 patas de acero tubular, con acabado pintado de color negro o blanco. Estructura interna del asiento realizada con paneles de madera contrachapada. Almohadillado de poliuretano flexible y revestimiento de tejido;
- **elementos angulares** con bastidor de 4 patas de acero tubular, con acabado pintado de color negro o blanco. Estructura interna del asiento realizada con paneles de madera contrachapada. Almohadillado de poliuretano flexible y revestimiento de tejido.

STAND BY Light Pouf

Pouf completamente revestido con estructura interna de material de manera, almohadillado de poliuretano flexible y revestimiento de tejido disponible en la versión de color uniforme o con combinación de dos colores.

Excalibur

Excalibur es una isla freestanding equipada para paradas rápidas en áreas de espera públicas o privadas. Tubular central de acero con soportes y base de apoyo al suelo de chapa. Todo pintado de color verde (RAL 6019). El montante está cableado con tomas de recarga USB.

STAND BY Light

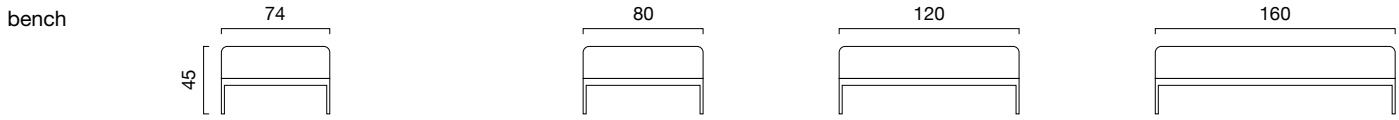
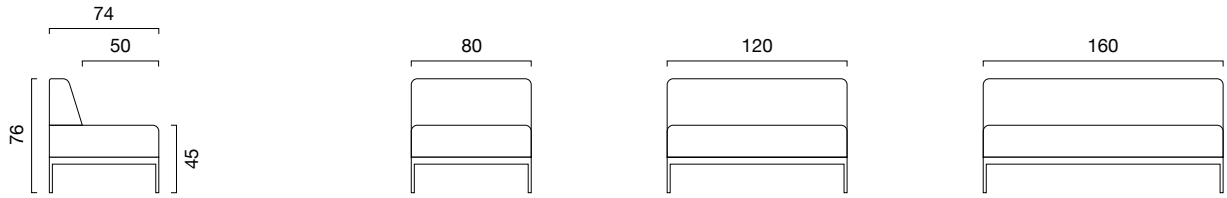
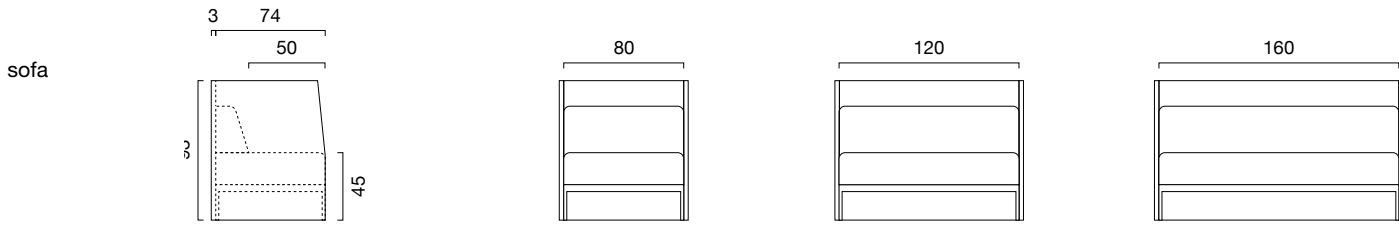

42

Stand By Light
Pouf

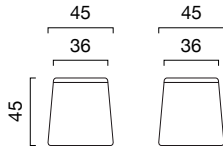

corner

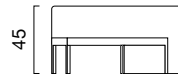
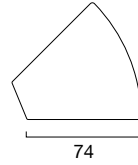

side panel

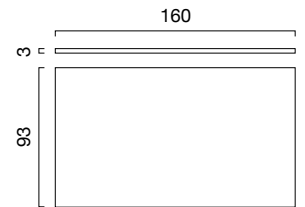
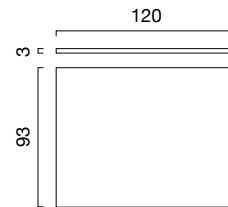
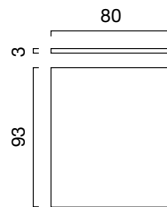
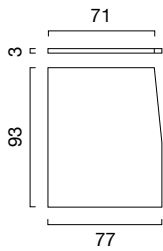

multiple layout configurations



1.



2.



3.



4.

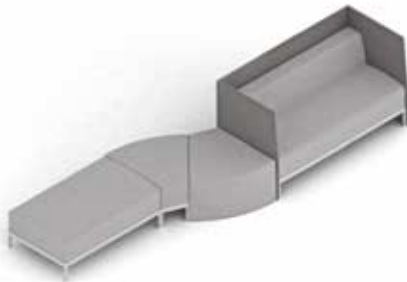
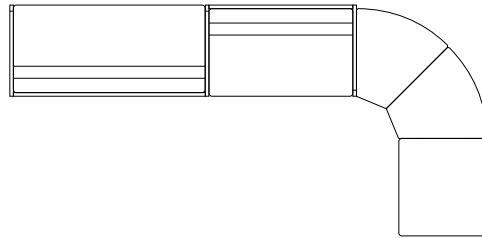

5.

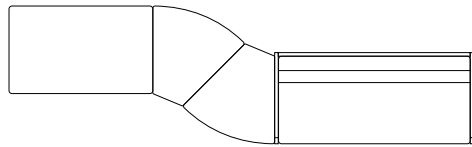

6.

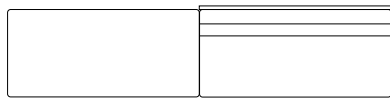

lkmstudio

art direction

riccardo zanette

graphic design

sheila propetto

photo

andrea pancino

color separation

maistri fotolito

print

grafiche gemma

cod. 28010618

finito di stampare

gennaio 2017



Thanks to

shooting location

Ex Lanificio Conte

Schio (VI)

lamps by

PRANDINA

Emmegi Srl

Via Lombardia, 8

35043 Monselice (PD) Italy

Tel. +39 0429 782587

Fax +39 0429 72005

info@emmegiseating.com

www.emmegiseating.com

Emmegi, consapevole della necessità di adottare sistematicamente un comportamento sensibile alla salvaguardia e protezione dell'ambiente, ha riprogrammato l'intera attività aziendale in funzione di una riduzione dell'impatto ambientale e nel rispetto delle risorse, ottenendo la certificazione **UNI EN ISO 14001**.

Aware of the need to systematically adopt a sensitive approach to safeguard and protect the environment, Emmegi has reorganised all its company activities in order to minimise environmental impact and respect resources, in line with **UNI EN ISO 14001** certification.

Consciente de la nécessité d'adopter systématiquement un comportement sensible à la sauvegarde et à la protection de l'environnement, Emmegi a revu toute l'activité de l'entreprise dans l'optique de réduire l'impact sur l'environnement et de respecter les ressources, en obtenant la certification **UNI EN ISO 14001**.

Emmegi - nach **UNI EN ISO 14001** zertifiziert - hat aus dem geschärften Bewusstsein für Umweltverantwortung heraus die gesamte Unternehmensaktivität umgestellt, damit Umweltbelastungen minimiert und Ressourcen geschont werden.

Emmegi, a sabiendas de la necesidad de adoptar sistemáticamente un comportamiento sensible a la salvaguardia y la protección del medio ambiente, ha reprogramado toda la actividad de la empresa en función de una reducción del impacto medioambiental y el respeto de los recursos, certificados **UNI EN ISO 14001**.



Certified Quality System

UNI EN ISO 9001:2008

Certificate N° 208

Certified Environmental System

UNI EN ISO 14001:2004

Certificate N° 129

emmegiseating.com

emmegi[®]